

# Kanlux



## Kanlux XLED HP D90

Kanlux XLED HP D90 sind robuste Lichtquellen mit E27- und E40-Lampensockel, die hochwertige Verarbeitung und außergewöhnliche Langlebigkeit vereinen. Sie bieten 20.000 Stunden zuverlässige Beleuchtung und zeichnen sich durch ihre hohe Lichtausbeute und den milchigen Kolben aus. Dank der Schutzart IP65 (mit Ausnahme des Lampenschafts) ist die Lampe staub- und wasserdicht und kann somit auch in rauen Außenbereichen eingesetzt werden. Ein weiterer Vorteil ist die 3-jährige Garantie, die die Zuverlässigkeit und Robustheit des Produkts bestätigt. Bei der Installation im Freien ist darauf zu achten, dass Leuchten mit der entsprechenden Schutzart verwendet werden, um die volle Lebensdauer und Nutzungssicherheit der Lampe zu gewährleisten.

- Für industrielle Anwendungen (z.Bsp. Lager- oder Produktionshallen usw.)
- 3 Jahre Garantie gemäß den Bedingungen der Garantieerklärung, die auf der Website verfügbar ist
- 



up to  
**167**  $\frac{\text{lm}}{\text{W}}$

**SUPER HIGH**  
lumen



<b>[V]</b> 220-240 AC	<b>[Hz]</b> 50	<b>FILAMENT</b>	 360° Φuse	 elliptise ≤ 6x MacAdam	 Ra 80	 ≥7500
 25000	 Hg		 °C -20÷45		<b>IP</b> 65	<b>CE</b>
<b>EAC</b>	<b>UK</b> <b>CA</b>					





XLED HP D90E27 26W-NW



XLED HP D90E27 26W-NW	<b>37346</b>	26	227	4000	4000	320	E27	D
XLED HP D90E40 36W-NW	<b>37348</b>	36	327	6000	4000	320	E40	C



XLED HP D90E27 26W-NW



XLED HP D90E40 36W-NW

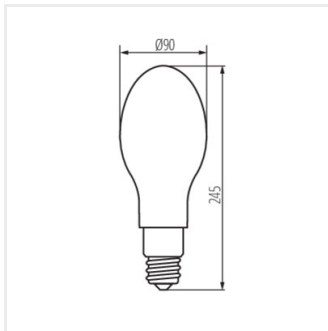

XLED HP D90E27 26W-NW

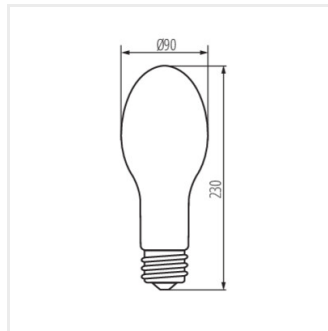

XLED HP D90E40 36W-NW

Erstellt am: 29.11.2024, 10:30

Technische Änderungen vorbehalten. Die in diesem Material enthaltenen Daten sind nicht rechtsverbindlich.  
Photometrie: Ergebnisse aus der Untersuchung einer bestimmten Probe.

