

LED Außenstrahler

5905339384225



ALLGEMEINE DATEN:

Farbe: schwarz

Einbauort: Deckenmontage, Wandmontage

Anwendungsbereich: für industrielle anwendungen

Min.Installationsabstand zum beleuchteten Objekt: 1m

Möglichkeit des Betriebes mit einem Dimmer: nein

Breite [mm]: 346

Höhe (mm): 387

Tiefe [mm]: 98

Quecksilbergehalt: nein

Quecksilbergehalt der Lampe (mg): 0

Integrierte LED-Lichtquelle: ja

TECHNISCHE DATEN:

Nennspannung [V]: 220-240 AC

Nennfrequenz [Hz]: 50

Maximale Leistung [W]: 200

Schutzklasse gegen elektrischen Schlag: I

Abdeckungsmaterial: Hartglas

Dioden Typ: LED SMD

Lichtstrom [lm]: 28000

Lichtstrom der Leuchte Φ use [lm]: 33810

Lichtstrom der Leuchte Φ use [lm]: w szerokim stożku (120°)

Farbtemperatur: weiß

Ähnliche Farbtemperatur [K]: 4000

Farbkonsistenz in MacAdam-Ellipsen: 6

Farbwiedergabeindex: ≥ 80

Lebensdauer [h]: 50000

Anzahl der Schalt-Zyklen: ≥ 25000

Abstrahlwinkel [°]: 110

Lichtausbeute (lm/W): 140

Umgebungstemperaturbereich [°C]: -30÷45

Gehäusematerial: Metall

Anschlussart: freie Leitungsenden

Kabel Typ: H05RN-F

Leitungslänge [m]: 1

Leitungsdurchmesser [mm²]: 1

Leuchte verstellbar in vertikaler Ebene [°]: 180

IK-Klasse (Stoßfestigkeit): 08

IP-Klasse (Schutzart): 65

LOGISTIKDATEN:

Maßeinheit: Stück

38422 FL AGOR PRO 200W NW

LED Außenstrahler

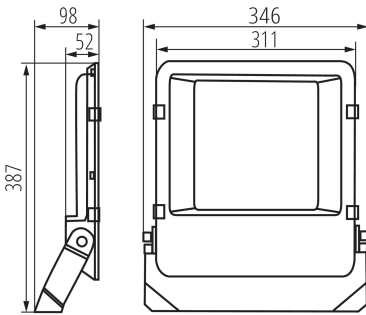

Verpackungsart: 3

Stückzahl in Zwischenverpackung: 1

Stückzahl in Großverpackung: 3

Netto-Einzelgewicht [g]: 3950

Grammatur [g]: 4510

Brutto-Einzelgewicht [g]: 4332

Länge der Einzelverpackung [cm]: 36

Breite der Einzelverpackung [cm]: 6.5

Höhe der Einzelverpackung [cm]: 41.5

Kartongewicht [kg]: 13.53

Kartonbreite [cm]: 21.5

Kartonhöhe [cm]: 44

Kartonlänge [cm]: 37

Kartonvolumen [m³]: 0.035002

ZUSÄTZLICHE INFORMATIONEN:

- 5 Jahre Garantie gemäß den Bedingungen der Garantieerklärung, die auf der Website verfügbar ist